

**CARO CLIENTE GIOSBR,**

Antes de qualquer coisa, gostaríamos de agradecer e parabenizá-lo pela aquisição de um quadro da marca GIOSBR. Você estará, doravante, usufruindo de um produto desenvolvido, extensivamente testado e finalmente aprovado para se adequar às necessidades de nós brasileiros.

Os testes foram realizados no sentido de se adaptar, geometria, tipos e configurações de shocks, equipamentos, cobrindo praticamente todos os detalhes que possam fazer diferença no seu desempenho na prática do Freeride.

Pedimos aqui muita atenção na leitura deste manual, pois existem determinadas especificações de montagem e de uso que deverão ser seguidas, como forma se evitar problemas futuros decorrentes da incompatibilidade entre os equipamentos e o quadro e da falta de manutenção, que por ventura poderão determinar o fim precoce da garantia do produto.

**IMPORTANTE:**

Sempre procure uma loja especializada ou autorizada GIOSBR. Para não danificar o quadro, utilize somente peças devidamente especificadas neste manual ou que sejam totalmente compatíveis com o este. A utilização de ferramental apropriado para a montagem é um fator determinante na vida útil do seu quadro.

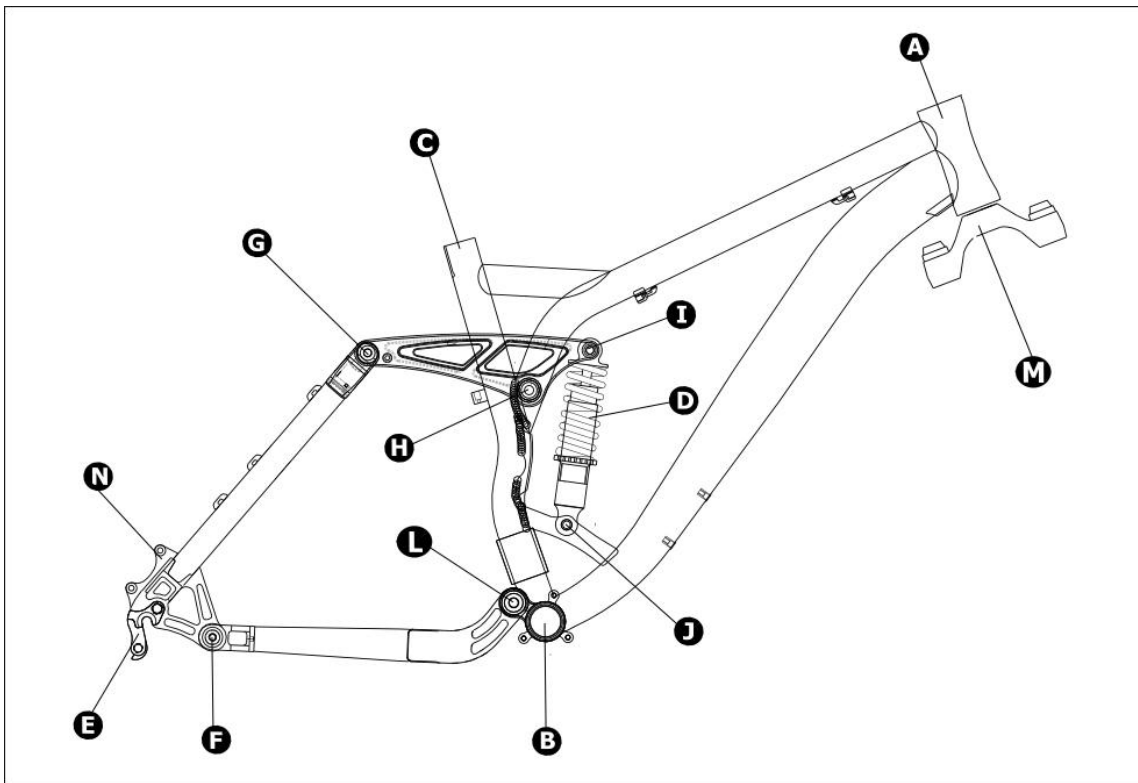

**A – TUBO DA CAIXA DE DIREÇÃO (HEAD TUBE)**

Especificamos a utilização do movimento de direção integrado de 44 mm, a ser instalado com ferramental apropriado.



## B – MOVIMENTO CENTRAL

Movimento central de 34,7 mm diâmetro e 68 mm comprimento com suporte de guia de corrente ISCG. (normal)

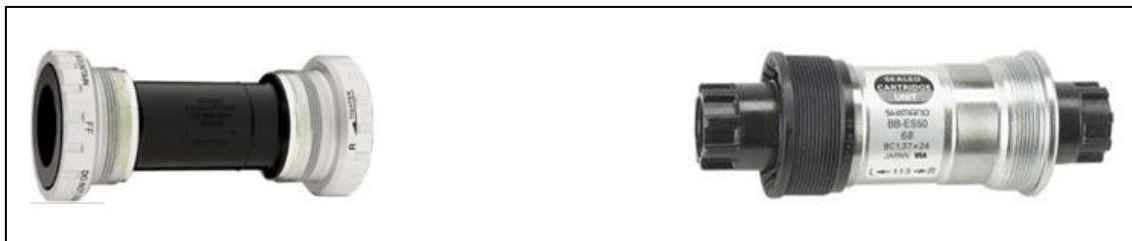

## C – TUBO DO CANOTE DO SELIN

Somente para canote 30.9 mm sendo a braçadeira de canote 34.9mm 6 Nm torque. Não usar nenhum tipo de lubrificante (óleo ou graxa) na inserção do canote de selin e sempre verificar a inserção mínima de 100 mm para evitar danos maiores (possível quebra do quadro).

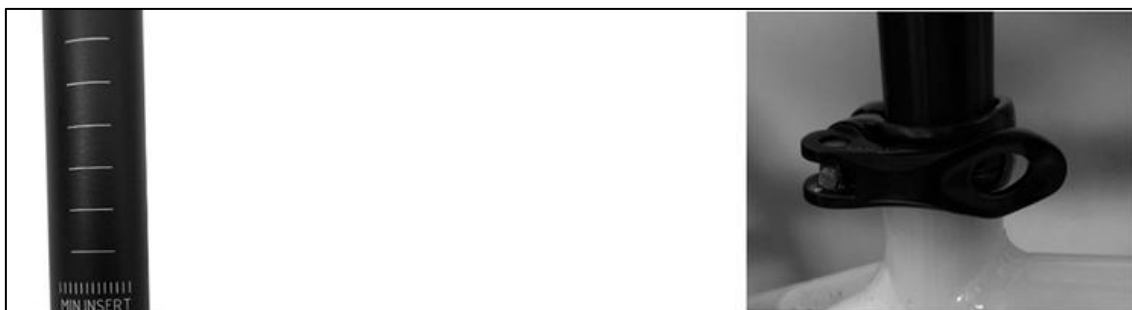

## D – SHOCK DNM

O quadro deverá vir acompanhado de um shock da marca DNM, sendo as opções abaixo informadas:

- 1 – shock DNM Burner RCP (Mola/Ar/óleo) 190 olho a olho e 51 mm curso real
- 2 – Shock DNM Burner RLC (Mola/Ar/óleo) 190 olho a olho e 43 mm curso real.
- 3 - Shock DNM RCL8 (ar/ar/óleo) 190 mm olho a olho e 43 mm curso real



Obs.: A garantia do shock DNM é acionada em caso de defeito de fabricação, no prazo determinado de 3 meses (90 dias), o que coincide com o prazo máximo para a primeira manutenção-revisão do shock.

O shock deve ser considerado o item mais importante no quadro 622FR. Para se obter o melhor rendimento do conjunto, é de extrema importância observar as instruções que dizem respeito ao tempo de revisão- manutenção do shock. Substituições e revisões periódicas dos retentores de vedação e do óleo são necessárias para se evitar a queda de desempenho do conjunto

## E – SUPORTE DO CAMBIO TRASEIRO

Todos os quadros 622FR são acompanhados de um suporte removível de alumínio para a instalação do cambio traseiro. É importante se observar a tensão da corrente, no sentido de se evitar uma sobrecarga (causando danos às partes) ou a baixa tensão (baixa performance e aumento do risco de acidentes).

## **F – G – H – I – J – L**

### **PARAFUSOS DAS ARTICULAÇÕES DO QUADRO**

A verificação periódica e constante dos pontos articulados do quadro para a devida eliminação de folgas que possam surgir é outro ponto muito importante que determinará a vida útil do produto. O ideal seria uma verificação a cada 15(quinze) dias.

### **M – O GARFO COM SUSPENSÃO**

Por ser um quadro indicado para o uso em percursos destinados à pratica do FREERIDE, indicamos também o uso de um Garfo Suspensão apropriado para tal.

A melhor performance é atingida com a utilização de um garfo to tipo Single Crown, com curso entre 120 ate 180 mm, podendo o eixo da roda dianteira possuir entre 10 – 20 mm. Os garfos do tipo Double-crown não são especificados para o uso em Freeride, e devem ser evitados sob pena da perda da garantia do quadro. Observamos que no registro online do quadro, as informações referentes ao tipo, marca bem como outros detalhes referentes ao garfo com suspensão serão solicitadas de forma compulsória.

#### **Por que não usar Garfos DOUBLE CROWN?**

Os quadros 622FR foram desenhados para a utilização com garfos do tipo single-crown. Isto, pois os chamados Double-crown por serem normalmente mais altos, aumentam a distância entre o eixo da roda dianteira e a base do tubo de direção e ao mesmo tempo reduz o ângulo entre o tubo e o solo. Este fato cria uma sobrecarga sob o tubo de direção podendo ocasionar uma fadiga inesperada e precoce nesta área. Apesar de os quadros 622FR terem sido duramente testados com os garfos do tipo Double-crown e até mesmo preparados para o seu uso, estes serão instalados por conta e risco do consumidor, determinando o fim da garantia estendida do quadro.

### **N – FREIO TRASEIRO**

Especificamos o uso de rotores com medidas até 180 mm, como forma de evitar o excesso de carga sobre os itens móveis da traseira, bem como do próprio suporte no qual é instalada a pinça de freio.



## GEOMETRIA 622FR

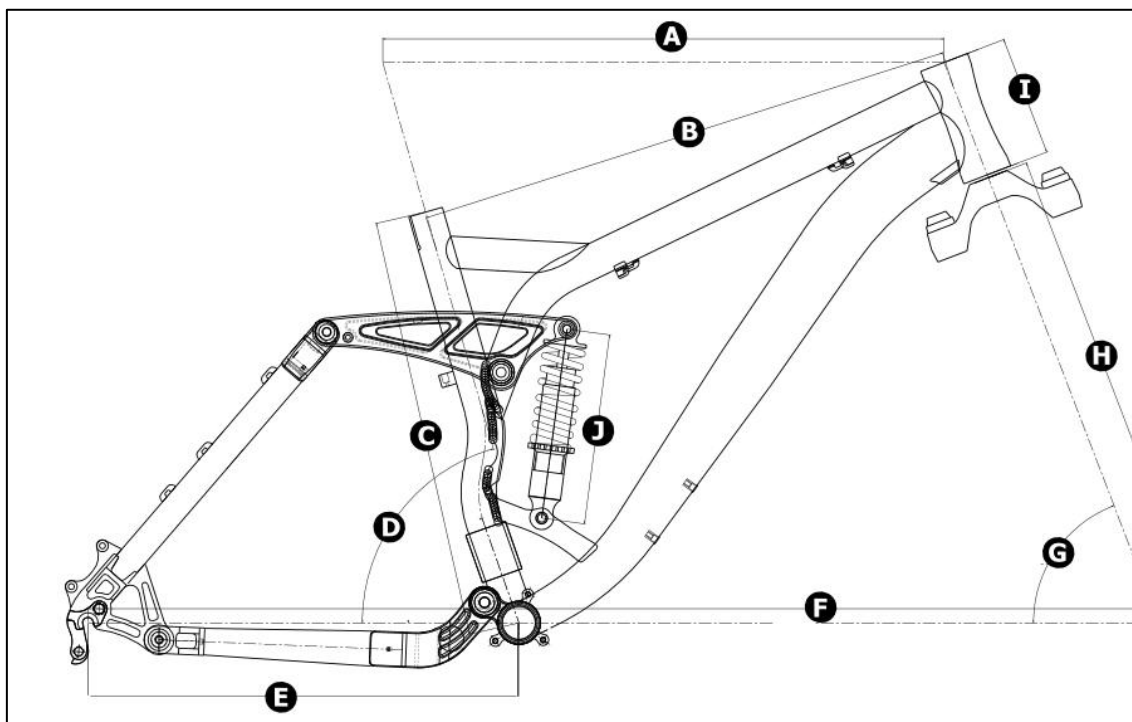

TM.	A	B	C	D	E	F	G	H	I	J
Pol.	mm	mm	mm	°	mm	mm	°	Mm	mm	mm
16,5	560	540.8	420	74	430	1109.2	69	490	120	190
18,0	575	555.5	457	74	430	1124.6	69	490	125	190

## ESPECIFICAÇÕES BÁSICAS DO QUADRO 622FR

MATERIAL	ALUMINIO 7005
DIÂMETRO DO CANOTE SELIM	30.9mm
DIÂMETRO DA BRAÇADEIRA	34.9mm
MOVIMENTO DE DIREÇÃO	INTEGRADO 44mm
MOVIMENTO CENTRAL	68 X 34.7mm
SHOCK TRASEIRO	190mm olho a olho
PESO TAMANHO 16.5"	3,315Kg S/SHOCK
PESO TAMANHO 18"	3,364Kg S/SHOCK